

Presă hidraulică 6t



Instrucțiuni de utilizare

Traducerea instrucțiunilor
originale

Se recomandă să păstrați manualul de instrucțiuni după ce l-ați citit. Acesta poate fi util la utilizarea, verificarea și întreținerea sculei.

REGULI DE SIGURANȚĂ PERSONALĂ

1. Rămâneți alert și controlați-vă activitatea. Dacă vă simțiți obosit, opriți-vă imediat din lucru. Nu utilizați unealta sub influența alcoolului, a drogurilor sau a medicamentelor care afectează concentrarea.
2. Asigurați-vă că purtați hainele potrivite atunci când lucrați și nu uitați să vă scoateți bijuteriile.
Hainele largi, precum și părul excesiv de lung se pot prinde în părțile mobile ale sculei.
3. Păstrați-vă echilibrul și încercați să nu cădeți atunci când lucrați.
4. Purtați întotdeauna mănuși și ochelari de protecție, cizme antiderapante și o cască de protecție. Acest lucru sporește siguranța muncii.

REGULI DE UTILIZARE ÎN CONDIȚII DE SIGURANȚĂ

1. Utilizați instrumentul în scopul pentru care a fost conceput. Folosirea acestuia pentru alte activități decât cele specificate de producător poate face ca unealta să devină periculoasă și ineficientă.
2. Țineți dispozitivul departe de accesul copiilor. Instrumentul poate fi periculos în mâinile unor persoane necalificate.
3. Înainte de a utiliza unealta, verificați starea tehnică a acesteia. Dacă găsiți defecțiuni, nu începeți nicio lucrare până când acestea nu au fost remediate de o persoană calificată.
4. Dacă utilizați alte accesorii, folosiți numai cele produse de producător. Utilizarea altor accesorii crește riscul de rănire.

REGULI SPECIALE DE SIGURANȚĂ

- Asigurați-vă că toate etichetele și autocolantele de pe scule sunt clar vizibile și lizibile. Nu le rupeți și nu le lipiți.
- Nu vă lăsați mâinile pe masa de lucru.
- Nu mutați un obiect care este deja sub presiune.
- Îndepărtați încărcătura de pe plăcuță înainte de a efectua lucrări de întreținere.

- Uneltele trebuie să fie așezate pe o suprafață stabilă și plană.

- Asigurați-vă că suprafața blatului este curată înainte de a începe lucrul. Acest lucru va reduce la minimum riscul ca obiectul să fie "slăbit" prin forță.
- Eliberați presiunea și opriți lucrul în situația în care apar defecte pe piesa de prelucrat.
- Nu lăsați scula să exercite presiune asupra piesei de prelucrat.
- Nu comprimați arcuri sau alte materiale flexibile.
- Nu depășiți valoarea nominală a instrumentului. Aceasta este de 20 de tone.

RECOMANDĂRI FINALE

1. Nu suprasolicitați valoarea recomandată a presei.
2. Nu reglați aparatul.
3. Nu utilizați piese de schimb care nu sunt originale.
4. Utilizați presa așa cum a fost concepută. Nu o folosiți NICIODATĂ pentru activități pentru care nu a fost destinată.
5. Asigurați-vă că piesa de prelucrat este centrată și stabilă.
6. Nu utilizați lichid de frână sau alt lichid hidraulic nepotrivit pentru a completa uleiul hidraulic.
lichide.
7. Utilizați numai uleiuri hidraulice de înaltă calitate.
8. Nu expuneți presa la ploaie. Nu utilizați presa pentru a comprima arcuri sau alte elemente care se pot "desprinde" și pot cauza un potențial pericol.

LOCUL DE MUNCĂ

Locul de muncă trebuie să fie bine luminat și curat. Dezordinea de la locul de muncă este cea mai frecventă cauză a accidentelor.

În cazul în care presa este amplasată în hala de producție, trebuie să se utilizeze protecții suplimentare pentru a proteja ceilalți angajați de posibile așchii în cazul ruperii unei piese de lucru.

ASAMBLAREA PRESEI HIDRAULICE



Figura 1 arată cum poate fi asamblată o masă de presare.

Acesta trebuie plasat pe cadrul sculei și fixat cu știfturi la orice nivel ales - după cum este necesar.

Figura 2 prezintă ansamblul mesei. Așezați-o pe cadrul presei și conectați-o la arcurile de pe ridicător.

Blocurile de prindere trebuie să fie poziționate ferm pe masa presei.

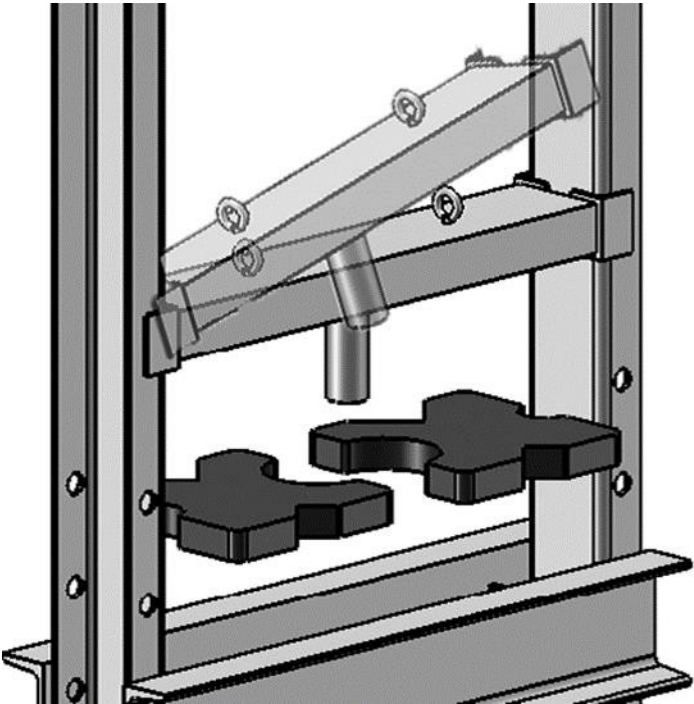
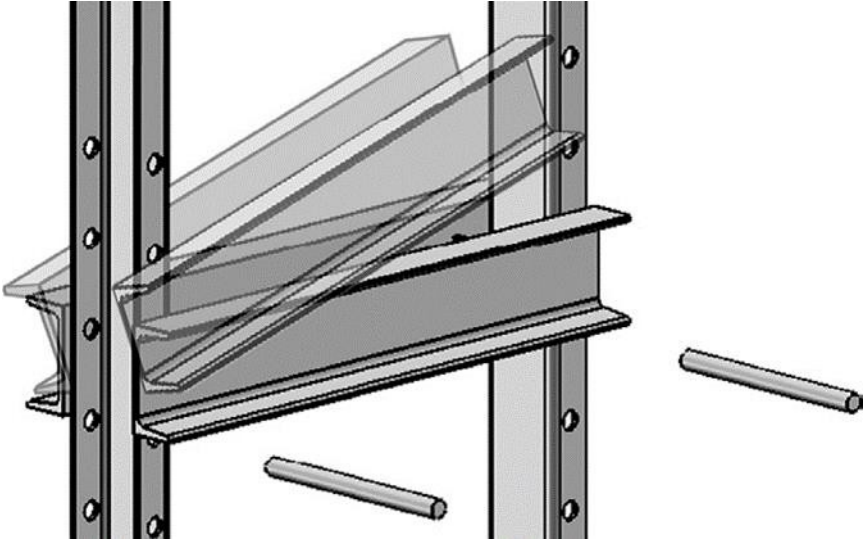
LUCRUL CU INSTRUMENTUL

1. Reglați înălțimea mesei după cum este necesar.

2. Verificați dacă materialul piesei de prelucrat nu este deteriorat.

Verificați dacă pe masa presei nu există obiecte străine care ar putea prezenta un pericol în timpul funcționării.

3. Așezați piesa de prelucrat pe blocurile de prindere.

4. În timp ce mișcați mânerul, aplicați cu atenție o presiune asupra obiectului, având grijă să nu depășiți valoarea nominală.

5. Când ați terminat, ridicați cricul pentru a elibera obiectul și scoateți-l din presă de masă.

PREGĂTIREA PENTRU UTILIZARE

Înainte de a utiliza unealta pentru prima dată, verificați nivelul de ulei din cric și, dacă este necesar, goliți-l corespunzător.

CORECTARE

1. Toate reparațiile și întreținerea trebuie efectuate de către o persoană calificată.

2. Atunci când utilizați piese de schimb, folosiți numai piese originale fabricate de producător.

3. Folosiți numai lubrifianții furnizați cu unealta sau recomandați de producător.

PROIECTARE HOIST:



1. Baza
2. Capac de umplere
3. Robinet de scurgere
4. Capac de scurgere

Aerisire:

1. Îndepărtați dopul de golire.
2. Rotiți robinetul de eliberare în sens invers acelor de ceasornic.
3. Pompați rapid de câteva ori cu ajutorul mânerului.
4. Închideți dopul de golire și finalizați procesul de aerisire.

ÎNTREȚINERE

Toate reparațiile și înlocuirile de piese trebuie efectuate ÎNAINTE de a utiliza unealta.

Aceasta include fisuri în structură, orice fel de scurgeri, piese slăbite, piese lipsă și alte deteriorări.

Orice deteriorare trebuie reparată imediat de către o persoană calificată. În cazul în care o parte sau întreaga unitate nu funcționează corect, nu continuați să lucrați. Acest lucru crește riscul de rănire și face ca unealta să devină ineficientă.

Dacă unealta a fost răsturnată, strivită de o încărcătură mare sau a suferit un alt accident,

aceasta trebuie verificată imediat de către o persoană calificată pentru service.

Este interzisă utilizarea uneltelor fără o inspecție prealabilă.

Se recomandă o inspecție anuală a uneltelor de către personal calificat.

Acest lucru vă va permite să detectați și să preveniți viitoarele defecțiuni, să creșteți durata de viață a sculei și să reduceți la minimum riscul de rănire în timpul utilizării.

Curățați numai cu o cârpă curată, uscată și moale.

Lubrifiați în mod regulat articulațiile și toate piesele mobile cu ulei ușor pentru o funcționare normală.

NU permiteți ca rama și blocurile de montare să fie unse cu ulei. Acest lucru reduce stabilitatea acestora și face ca utilizarea sculei să fie periculoasă.

Atunci când nu este utilizată, depozitați presa într-un loc uscat.

Eliberați presiunea deschizând supapa și pompând aerul.

DEPOZITARE

În cazul în care dispozitivul este stocat în mod regulat, procedați după cum urmează:

1. Toate piesele metalice nevopsite trebuie protejate împotriva coroziunii cu un conservant sau vaselină tehnică.
2. Supapa de eliberare a dispozitivului de acționare este slăbită, nu va stoarce materialul de etanșare.
3. Pistonul trebuie să fie complet retras.

REZOLVAREA PROBLEMELOR

Problema: Cricul nu funcționează atunci când este pompat cu mânerul.

Soluție: strângeți supapa de eliberare.

Soluție.

Soluție: purjați sistemul de pompare exact așa cum este descris mai sus.

Problema: Uleiul se scurge prin orificiul de umplere a uleiului.

Soluție: verificați nivelul de ulei. Dacă este prea mult, reglați cantitatea.

Problema: Pistonul se "lipește" atunci când intră în contact cu piesa de lucru.

Soluție: strângeți supapa de eliberare.

Mediu



În cazul în care presa de balotat este uzată, aceasta trebuie reciclată, cadrul este fabricat din oțel negru, în timp ce cricul are garnituri și ulei care trebuie reciclate în conformitate cu reglementările locale de gestionare a deșeurilor.

